

БАМПЕР ПЕРЕДНИЙ УАЗ ПАТРИОТ / ПИКАП (И ИХ МОДИФИКАЦИИ) ИНСТРУКЦИЯ ПО МОНТАЖУ И ЭКСПЛУАТАЦИИ.

МАРКА, МОДЕЛЬ	МОДЕЛЬНЫЙ ГОД	ДВИГАТЕЛЬ	ТРАНСМИССИЯ	АРТИКУЛ
УАЗ Патриот	2005+	все	все	RIF060-10350



Рис.1 Бампер, вид спереди.



Рис.2 Бампер, вид сзади.

БАМПЕР ПЕРЕДНИЙ, КОМПЛЕКТАЦИЯ, ОСОБЕННОСТИ КОНСТРУКЦИИ					
№	Наименование	шт	№	Наименование	шт
1	КОРПУС БАМПЕРА	1	6	ПРОЁМ УПОРА РЕЕЧНОГО ДОМКРАТА	2
2	БУКСИРОВОЧНАЯ ПРОУШИНА	2	7	ДУГА ЗАЩИТНАЯ	2
3	ПЛОЩАДКА ЛЕБЕДКИ	1	8	ТЕХНОЛОГИЧЕСКОЕ ОТВЕРСТИЕ ДЛЯ УПРАВЛЕНИЯ РЫЧАГОМ РАЗМОТКИ	2
4	ПРОЁМ ПРОТИВОТУМАННЫХ / ДОПОЛНИТЕЛЬНЫХ ФАР	2	9	ПЛОСКОСТЬ КРЕПЛЕНИЯ КРОНШТЕЙНОВ БАМПЕРА	2
5	МЕСТО НОМЕРНОГО ЗНАКА	1	10	КРОНШТЕЙНЫ БАМПЕРА С КРЕПЕЖОМ	2

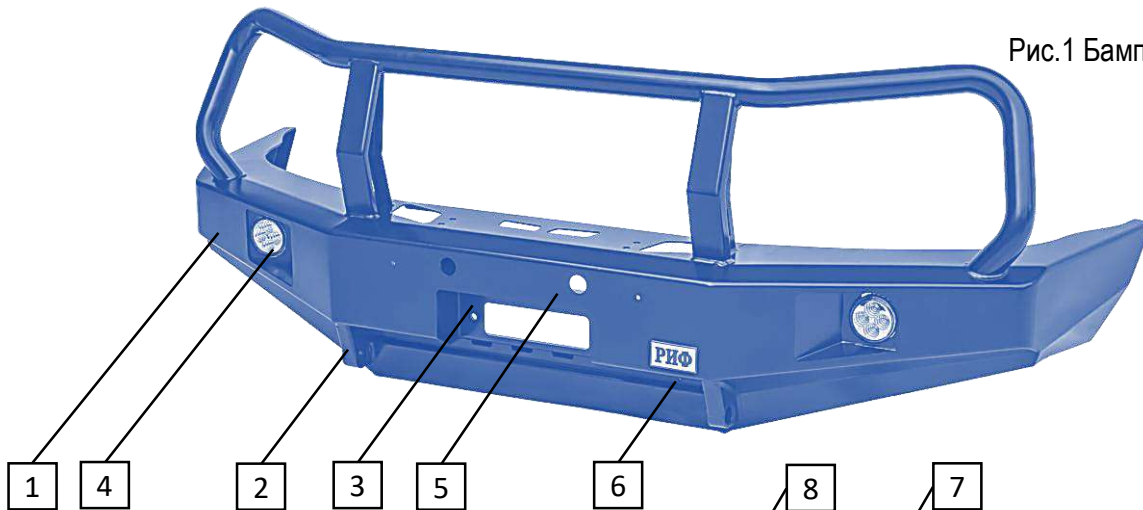
БАМПЕР ПЕРЕДНИЙ УАЗ ПАТРИОТ / ПИКАП (И ИХ МОДИФИКАЦИИ) ИНСТРУКЦИЯ ПО МОНТАЖУ И ЭКСПЛУАТАЦИИ.

РИФ
WWW.RIF4X4.RU

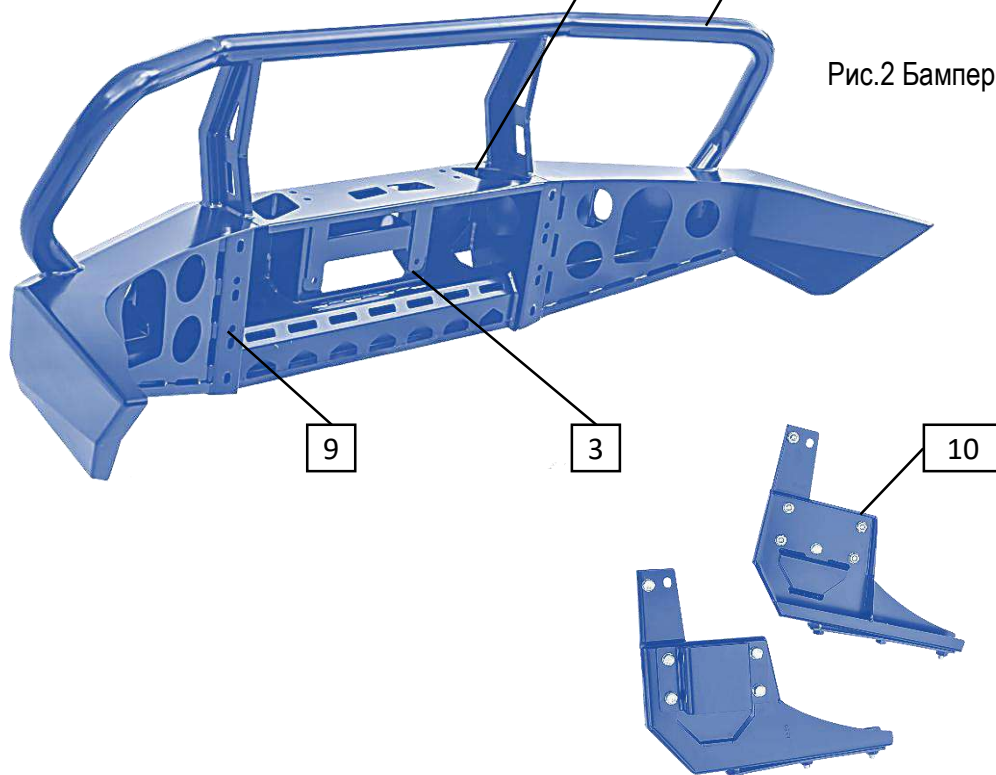
МАРКА, МОДЕЛЬ	МОДЕЛЬНЫЙ ГОД	ДВИГАТЕЛЬ	ТРАНСМИССИЯ	АРТИКУЛ
УАЗ Патриот	2005+	все	все	RIF060-10350

ТЕХНИЧЕСКИЕ ХАРАКТЕРИСТИКИ.

Габаритные размеры (мм):

Длина - 1905

Ширина - 688

Высота - 642

Масса – 54 кг

Посадочные размеры площадки лебедки (мм): 254x114,3

Размеры буксировочной проушины (мм): ширина - 32 , диаметр отверстия - 31



Рис.3. Габаритный чертеж

БАМПЕР ПЕРЕДНИЙ УАЗ ПАТРИОТ / ПИКАП (И ИХ МОДИФИКАЦИИ) ИНСТРУКЦИЯ ПО МОНТАЖУ И ЭКСПЛУАТАЦИИ.

РИФ
WWW.RIF4X4.RU

МАРКА, МОДЕЛЬ	МОДЕЛЬНЫЙ ГОД	ДВИГАТЕЛЬ	ТРАНСМИССИЯ	АРТИКУЛ
УАЗ Патриот	2005+	все	все	RIF060-10350

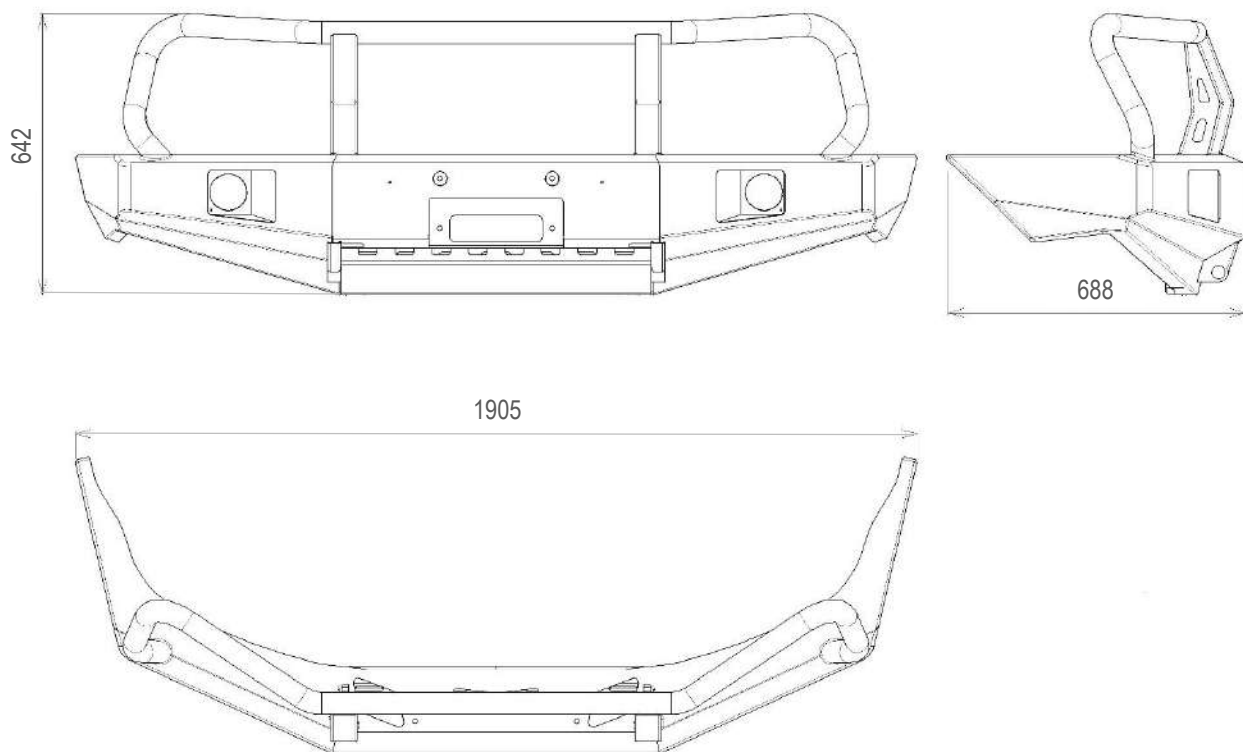
Назначение и условия эксплуатации.

Передний бампер РИФ предназначен для обеспечения фронтальной защиты автомобиля при различных условиях эксплуатации на дорогах общего пользования и для движения по пересеченной местности.

Бампер устанавливается на автомобиль со стандартным положением кузова, относительно рамы или с кузовом приподнятым над рамой на 65 мм (боди-лифт). Положение бампера относительно кузова устанавливается путем совмещения соответствующих крепежных отверстий на кронштейнах бампера и его корпусе.

Форма и конструктивные особенности переднего бампера РИФ включают в себя:

- отверстия и элементы направляющие воздушный поток на радиаторы автомобиля;
- отверстия с установочными приспособлениями для монтажа дополнительных свето-технических приборов;
- интегрированную в каркас бампера площадку для возможного монтажа лебедки, не выступающей за габариты бампера;
- защитную дугу;
- проёмы для использования реечного домкрата;
- буксировочные проушины

Назначение конструктивных элементов бампера РИФ.

- Площадка для установки лебедки (поз.3, рис 1).

Оптимальной для установки является лебедка Runva (Пунва) EWX9500, EWB9500, (и их модификации 12В, кроме двухскоростных и с коротким барабаном) с тяговым усилием 4100-4300 кг (9000-9500 lbs), допускается установка лебедки Runva EWX12000 с тяговым усилием 5400 кг (12000 lbs). Посадочные места корпуса лебедки должны соответствовать местам (размерам, см. ТТХ) на площадке крепления. Лебедка монтируется на площадку крепления (посадочные места корпуса лебедки находятся в вертикальной плоскости корпуса бампера), для удобного доступа к рычагу свободной размотки троса «free spool» (через технологические отверстия в верхней части бампера) редуктор лебедки необходимо открутить и переставить так, чтобы рычаг «free spool» к верхней части бампера. Лебедки Runva специально сконструированы таким образом, чтобы можно было повернуть редуктор.

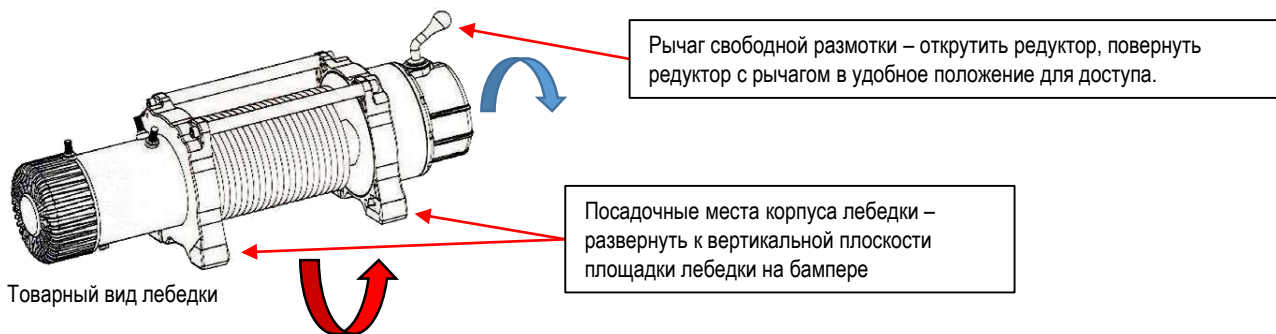

Для вывода стального троса из бампера используйте ролики тросо-укладчика или чугунный клюз, для синтетического троса – алюминиевый или пластиковый клюзы.

При езде крюк троса лебедки должен быть надежно закреплен !

Перед использованием лебедки заранее ознакомьтесь с Техникой безопасности.

- Буксировочные проушины (поз.2, рис.1)

Допустимая максимальная нагрузка на буксировочную проушину бампера – 3 тонны, при условии буксирования автомобиля по дорогам общего пользования. Для надежного крепления троса к буксировочной скобе рекомендуется использование такелажной скобы (шакла) 3/4 дюйма (4,75т) (в соответствии с размерами проушины бампера, см. ТТХ)

- Проёмы для использования реечного домкрата (поз.6, рис.1)

Бампер оснащен двумя проёмами для установки реечного домкрата Hi-Lift Jack (Хай-лифт)(грузоподъёмностью 3 тонны), расположенными в передней, горизонтальной части и рассчитан на подъём домкратом с подъёмной площадкой («клюва») шириной не более 50 мм.

- Проёмы и отверстия для установки противотуманных и дополнительных фар используются для установки светотехнических приборов в соответствии с Правилами ЕЕК ООН №48

БАМПЕР ПЕРЕДНИЙ УАЗ ПАТРИОТ / ПИКАП (И ИХ МОДИФИКАЦИИ) ИНСТРУКЦИЯ ПО МОНТАЖУ И ЭКСПЛУАТАЦИИ.

РИФ
WWW.RIF4X4.RU

МАРКА, МОДЕЛЬ	МОДЕЛЬНЫЙ ГОД	ДВИГАТЕЛЬ	ТРАНСМИССИЯ	АРТИКУЛ
УАЗ Патриот	2005+	все	все	RIF060-10350

Установка бампера РИФ должна производиться в сертифицированном техническом центре.

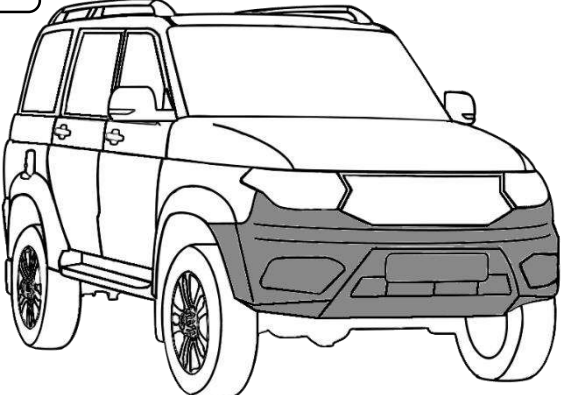
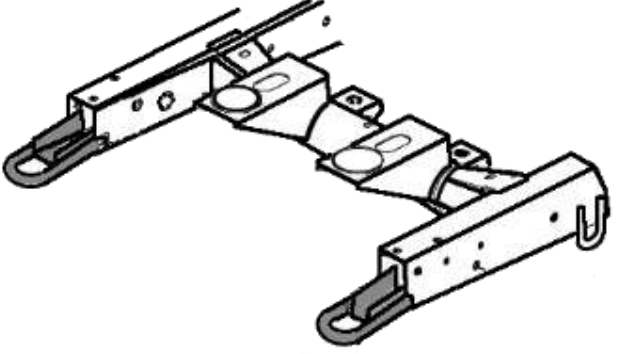
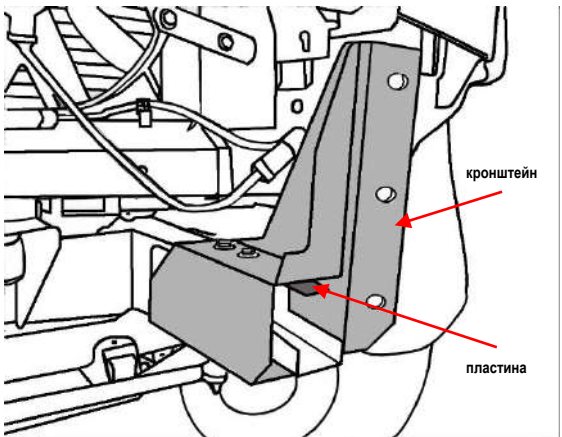
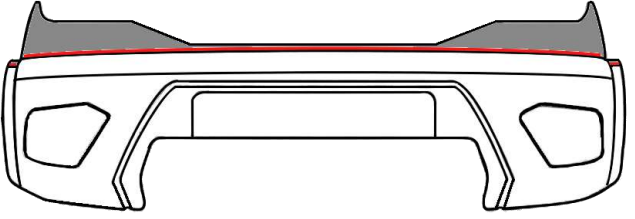
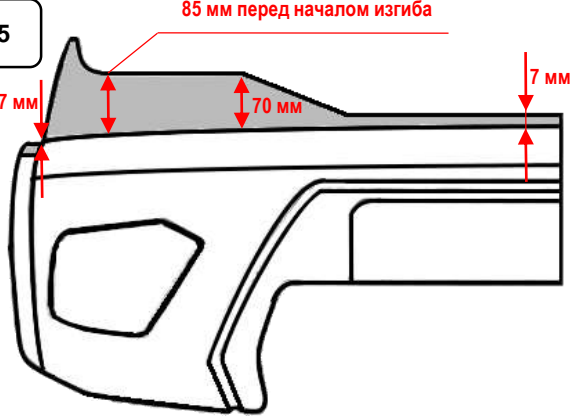
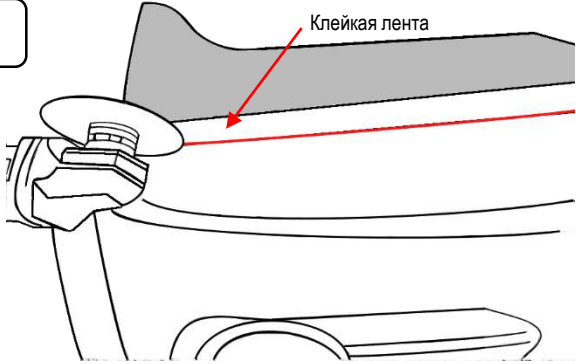
<p>1</p>  <p>Установить автомобиль на горизонтальную поверхность. Демонтировать передний бампер и решетку радиатора.</p>	<p>2</p>  <p>Открутить или обрезать (в зависимости от комплектации после 2014 г.в.) петли штатных буксировочных проушин.</p>
<p>3</p>  <p>Установить кронштейны крепления бампера на раму автомобиля. Воспользуйтесь закладной пластиной и крепежом из комплекта. Крепления не затягивать.</p>	<p>4</p>  <p>Для эстетического вида установленного бампера РИФ на УАЗ Патриот 2015+ г.в. необходимо отрезать верхнюю часть бампера по схеме п.5</p>
<p>5</p>  <p>Размечаем линию отреза согласно схеме.</p>	<p>6</p>  <p>Рез штатного бампера рекомендуется осуществлять углошлифовальной машинкой («болгаркой») с отрезным диском по металлу, предварительно оклеить линию отреза бумажной клейкой лентой («малярный скотч»).</p>

БАМПЕР ПЕРЕДНИЙ УАЗ ПАТРИОТ / ПИКАП (И ИХ МОДИФИКАЦИИ) ИНСТРУКЦИЯ ПО МОНТАЖУ И ЭКСПЛУАТАЦИИ.

МАРКА, МОДЕЛЬ	МОДЕЛЬНЫЙ ГОД	ДВИГАТЕЛЬ	ТРАНСМИССИЯ	АРТИКУЛ
УАЗ Патриот	2005+	все	все	RIF060-10350

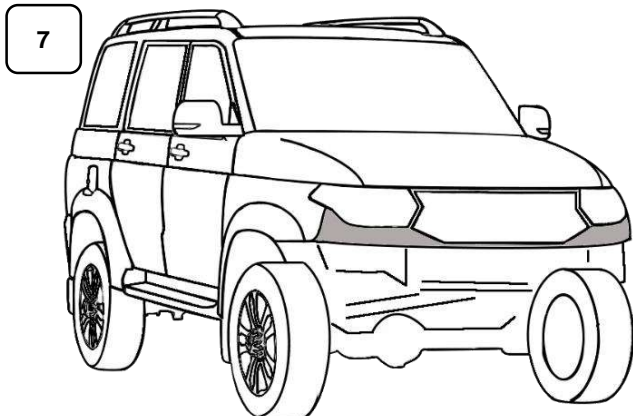

7
Установить отрезанную часть штатного бампера и решетку радиатора. На отрезанную часть установить снизу кант, предварительно обработав заусенцы. Отрегулировать зазоры.

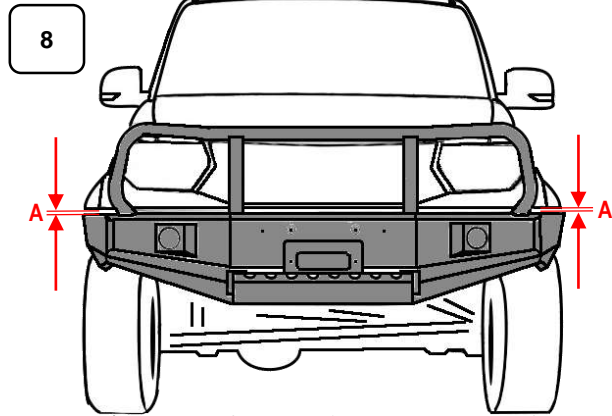

8
Установить на кронштейны бампер РИФ. Отрегулируйте положение бампера относительно кузова. Зазор «А» между верхней плоскостью бампера, кузовом и пластиковой накладкой должен быть одинаковым и составлять 18-25 мм, чтобы избежать контакта бампера с кузовом на перепадах рельефа. Подрезать подкрылки по форме бампера. Окончательно закрутить весь крепеж.

Для УАЗ Патриот 2005-2015

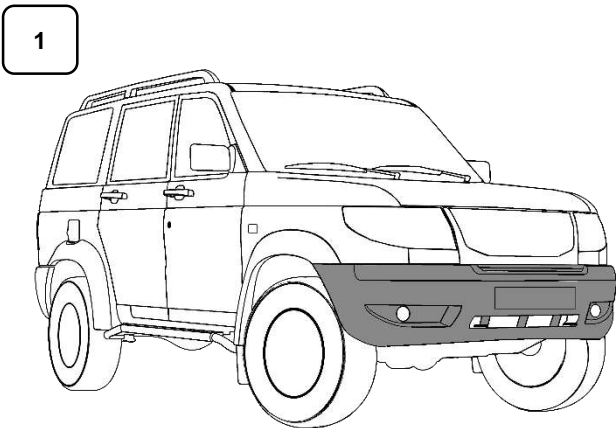

1
Установить автомобиль на горизонтальную поверхность. Демонтируйте передний бампер.

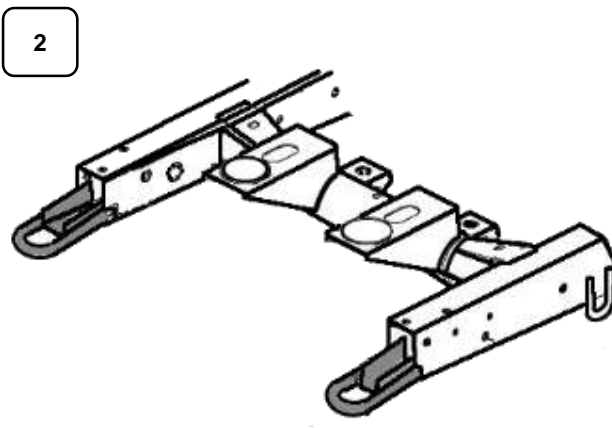

2
Открутить или обрезать (в зависимости от комплектации после 2014 г.в.) петли штатных буксировочных проушин.

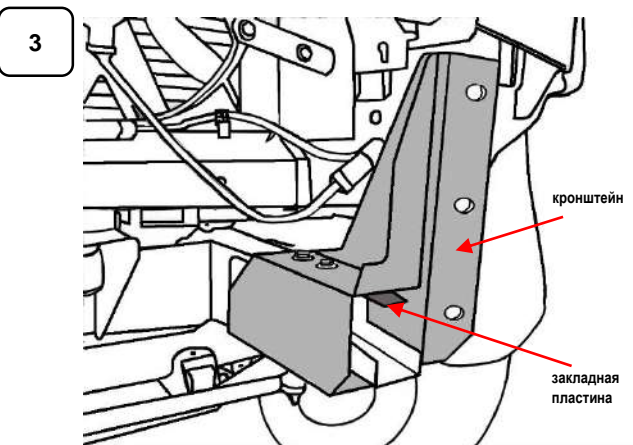

3
Установить кронштейны крепления бампера на раму автомобиля. Воспользуйтесь закладной пластиной и крепежом из комплекта. Крепления не затягивать.

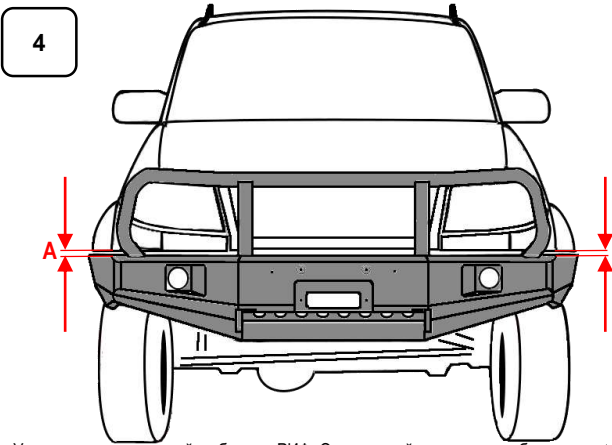

4
Установить на кронштейны бампер РИФ. Отрегулируйте положение бампера относительно кузова. Зазор «А» между верхней плоскостью бампера и кузовом должен быть одинаковым и составлять 18-25 мм, чтобы избежать контакта бампера с кузовом на перепадах рельефа. Подрезать подкрылки по форме бампера. Окончательно закрутить весь крепеж.

БАМПЕР ПЕРЕДНИЙ УАЗ ПАТРИОТ / ПИКАП (И ИХ МОДИФИКАЦИИ) ИНСТРУКЦИЯ ПО МОНТАЖУ И ЭКСПЛУАТАЦИИ.

МАРКА, МОДЕЛЬ	МОДЕЛЬНЫЙ ГОД	ДВИГАТЕЛЬ	ТРАНСМИССИЯ	АРТИКУЛ
УАЗ Патриот	2005+	все	все	RIF060-10350

Комплектация крепежа.

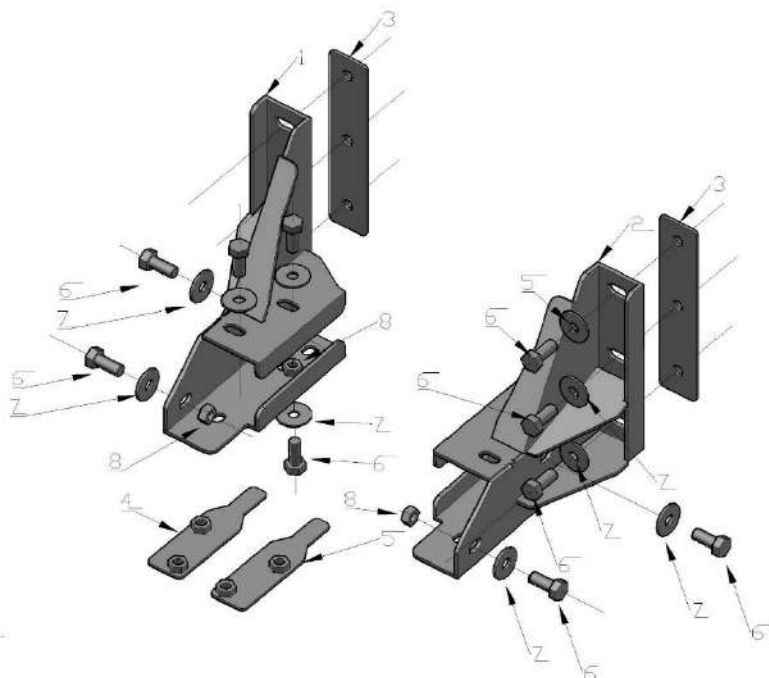

КОМПЛЕКТАЦИЯ					
№	Наименование	шт	№	Наименование	шт
1	Кронштейн левый	1	7	Шайба D12 увеличенная	16
2	Кронштейн правый	1	8	Гайка самоконтрящаяся	4
3	Закладная пластина	2	9	Саморез с шляпкой под ключ D5,5	2
4	Закладная пластина 2 левая	1	10	Кант окантовки накладки штатного бампера 2м	1
5	Закладная пластина 2 правая	1	11	Фара	2
6	Болт M12x30	16	00	Бампер	1

Применяемый инструмент.

1. Насадки торцевые, ключи торцевые и рожковые м17, м19
2. Ключ торцевой м8
3. Ключ храповой для торцевых насадок
4. Отвертки шлицевая и крестовая №2
5. Молоток
6. Нож канцелярский
7. Машинка шлифовальная с отрезными кругами
8. Напильник или наждачная бумага (для пластика)



МОМЕНТЫ ЗАТЯЖКИ РЕЗЬБОВЫХ СОЕДИНЕНИЙ (Нм)

M8	23,8
M10	45,1
M12	77,8

БАМПЕР ПЕРЕДНИЙ УАЗ ПАТРИОТ / ПИКАП / КАРГО (И ИХ МОДИФИКАЦИИ) ИНСТРУКЦИЯ ПО МОНТАЖУ И ЭКСПЛУАТАЦИИ.



МАРКА, МОДЕЛЬ	МОДЕЛЬНЫЙ ГОД	ДВИГАТЕЛЬ	ТРАНСМИССИЯ	АРТИКУЛ
УАЗ Патриот	2005+	все	все	RIF060-10350

Гарантийные обязательства.

Гарантийный срок на бампера РИФ составляет 1 год с момента продажи конечному покупателю или 20000 км пробега, что наступит ранее. Общий срок службы бампера составляет 10 лет. Для автомобилей используемых в коммерческих целях гарантийный срок составляет 6 месяцев или 10000 км пробега. Основанием замены Детали по пробегу, является заказ-наряд с указанием даты установки и пробегом на момент установки с прилагаемым документом продажи, сертификат Сервисного центра на право проведения работ данного вида. Заключение Сервисного центра о причинах неработоспособности Детали. Предоставление неисправной детали обязательно.

Гарантийными случаями не является следующие причины:

1. Бампер установлен на автомобиль, конструкция которого не предназначена для эксплуатации с данным видом изделия.
2. Бампер установлен на автомобиль с деформированными деталями рамы и кузова.
3. Бампер поврежден в результате дорожно-транспортного происшествия.
4. Повреждения бампера, которые явились следствием неисправности других узлов и агрегатов автомобиля.
5. Бампер используется на автомобиле участвующем в спортивных соревнованиях.
6. Повреждения, вызванные неквалифицированной установкой, ударами или другими механическими, термическими и химическими воздействиями.

Общие положения гарантии при монтаже и эксплуатации:

1. Артикул бампера должен соответствовать марке/модели автомобиля.
2. При монтаже бампер не должен иметь видимых повреждений.
3. Бампер устанавливается в сертифицированном сервисном центре, имеющем соответствующую сертификацию.
4. Бампер устанавливается на автомобиль, части рамы и кузова которого должны находиться в технически исправном состоянии

Перечень неисправностей при которых эксплуатация бампера запрещена.

1. Отсутствие , повреждение или ослабление крепежных элементов (метизов и кронштейнов)
2. Деформация корпуса бампера.
3. Трещины и разрывы металла кронштейнов крепления или корпуса бампера
4. Деформация площадки лебедки

При возникновении данных неисправностей эксплуатацию автомобиля необходимо прекратить до их устранения или демонтировать неисправное изделие с автомобиля.