



www.RIF4x4.ru

4x4 Усиленная подвеска

РФ, Москва,
Волоколамское
шоссе 15/22.
info@autoventuri.ru

Инструкция по установке регулировочных болтов (камбер-болтов) на Renault Duster

1. Поднимите автомобиль на подъемнике и снимите колеса.
2. Проведите все работы по замене подвеске. При закреплении амортизаторов вместо верхнего штатного болта крепления стойки к поворотному кулаку, необходимо использовать регулировочный болт из комплекта.

3. После замены оригинальной подвески на лифтованную, как правило необходимо отрегулировать угол развала колес в минус. Для этого вставьте камбер-болт вместе с шайбой (рис.1) в верхнее отверстие крепления стойки. Шайба имеет упор, который необходимо спозиционировать внутри отверстия (рис.2).

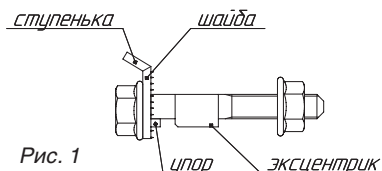

4. Расположите шайбу таким образом, что ступенька была направлена к центру стойки (Рис.2). В таком положении угол регулируется в минус.

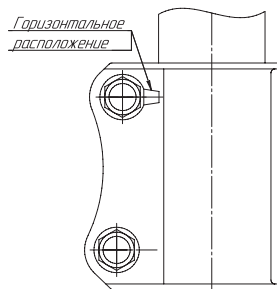
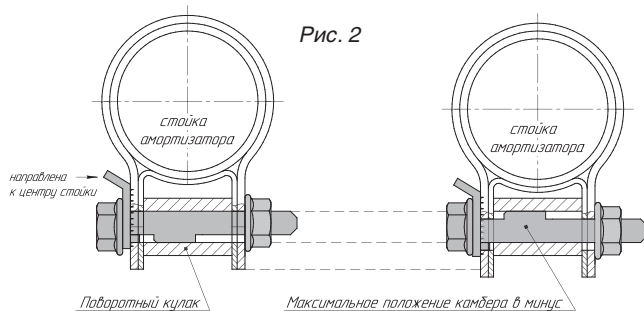

Камбер-болт позволяет регулировать угол колеса в пределах $\pm 1,75^\circ$.
Ступенька шайбы должна быть расположена горизонтально (рис.3).

5. Временно затяните регулировочный болт до 50 Н/м или до того момента, когда все шипы на шайбе полностью погрузятся в металл стойки. Нижний болт должен быть распушен.
6. Установите колеса обратно на автомобиль и опустите его на землю. Затем начните процесса выравнивания колес.
7. Крутите головку регулировочного болта до желаемого результата и потом затяните верхний и нижний болты до 88 Н/м.
8. Проверьте все крепления на момент затяжки.

Внимание!!! Если до сервиса схождения/развала необходимо выехать на дороги общего пользования, все болты должны быть затянуты.

Претензии по качеству продукции принимаются ООО «Альфа».
8-800-333-84-45 - звонок бесплатный, +7 (495) 981-84-28; info@autoventuri.ru
Производитель оставляет за собой право на внесение изменений в конструкцию изделия.